



MACACO CENTRAL P/ ELEVADOR DE 4 COLUNAS 2T
REF.: 9896



Manual de instruções e instruções de utilização
Informações gerais

Nom:	
Morada:	
Modelo:	



DECLARATION
OF CONFORMITY



We:

KROFTOOLS
Parque Industrial da Pousa
Rua da Devesa, n.º 8
4755-307 Martim,
Barcelos

Declare under our sole responsibility that the product:

Part Number: 9896
Description: 2TON ROLLING JACK 4 COLUMNS LIFT
Serial No:-

To which this declaration relates is in conformity with the following directive (s):

EN 1494:2000/A1:2008
Directive 2006/42/EC

Issue Date: - 16/07/2024

José Bárbara
CEO

AVISO

Antes de instalar e utilizar o produto, leia atentamente e compreenda totalmente o conteúdo destas instruções, certifique-se de que todos os operadores do produto leram e compreenderam o conteúdo e guarde as instruções num local seguro para consulta futura.

Avisos - Instruções de utilização segura

1. O produto está em conformidade com a norma EN 1494:2000/A1:2008
2. O produto pode ser utilizado entre -20°C~50°C para elevação de veículos.
3. O nível de pressão sonora de peso A destes modelos não excede 70dB(A).
4. O tempo de vida do produto: 6~8 anos.
5. Proibição de elevação de pessoas.
6. Contacte a autoridade local responsável pela eliminação de resíduos para obter mais informações sobre a forma de eliminar o seu produto usado. Peça à sua oficina de reparação local para tratar da sua eliminação ou procure o centro de recolha de resíduos mais próximo.
7. Verifique o derrame de óleo antes de utilizar o produto. Se notar um derrame de óleo, pare de utilizar o produto e absorva o óleo com um pano.
8. Se o produto não puder ser baixado como pretendido, o veículo deve ser protegido por meios adequados contra uma descida involuntária. Arranje um novo produto adequado, com o qual possa levantar o veículo, para que o produto defeituoso possa ser reparado ou removido e substituído. Se não tiver a certeza, peça ajuda a um profissional.
9. É necessário que o operador possa observar o dispositivo de elevação e a carga durante todos os movimentos;
10. Não é permitido trabalhar sob a carga levantada até que esta seja fixada por meios adequados;
11. Necessidade de verificar o estado das marcações e se as marcações se mantêm como as iniciais;
12. Os produtos devem ser mantidos e reparados de acordo com as instruções do fabricante. Essa manutenção e reparação devem ser efectuadas por pessoas qualificadas;
13. Não devem ser efectuadas quaisquer modificações que afectem negativamente a conformidade do macaco com esta norma.
14. A viga de elevação só deve ser montada em elevadores aprovados pelo fabricante do elevador para a montagem de vigas de elevação - tenha em atenção que nem todos os elevadores são aprovados. A capacidade nominal da viga deve ser no máx. 2/3 da capacidade de elevação do veículo.
15. Monte a viga de elevação com braços de suporte adequados em calhas horizontais, paralelas e sólidas e proteja-a contra embates antes de a utilizar.
16. Antes de cada elevação, verifique se os braços de suporte estão corretamente colocados na calha do elevador ou na borda da fossa.
17. Baixe sempre imediatamente a viga de elevação para o ponto de paragem de segurança mais próximo - ou utilize suportes de eixo para apoio antes de trabalhar no veículo.
18. Não sobrecarregue, por exemplo, devido a uma sobrecarga externa súbita, que pode causar danos ou avarias no macaco.
19. A viga de elevação, bem como a válvula de segurança, não devem ser alteradas.
20. Levantar apenas nos pontos especificados pelo fabricante do automóvel. Durante a elevação, tenha em atenção que as selas não podem deslizar.
21. Ao elevar o veículo completo por meio de 2 vigas de elevação, estas devem ser colocadas a uma distância mínima de 0,85 m uma da outra.
22. A gravidade da carga deve ser sempre colocada no centro. Quando a elevação for efectuada por meio de uma única sela, esta deve ser sempre colocada no centro da viga de elevação. Além disso, os 2 braços de extensão só devem ser utilizados em simultâneo.

23. A gravidade da carga deve ser sempre colocada no centro. Ao elevar com apenas um selim, coloque-o sempre no centro da viga de elevação. Além disso, os 2 braços de extensão só podem ser utilizados em simultâneo.



Características

Capacidade de elevação	2T
Curso	250mm
Altura mínima	215mm
Altura máxima	465mm
Largura	780-1610mm
Profundidade	445mm
Alimentação de ar (Mpa)	0.8-1.2Mpa

NOTA: Compatível com os elevadores com calha

Suspender o braço com rolos:

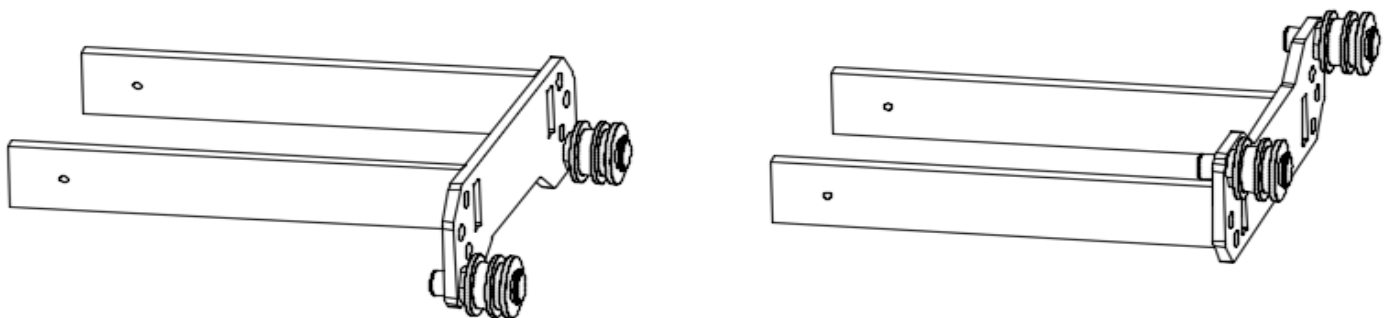

Braço suspenso com rolamentos:

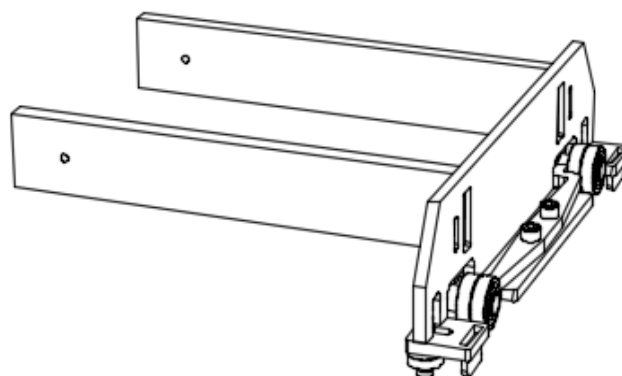

Montagem do produto

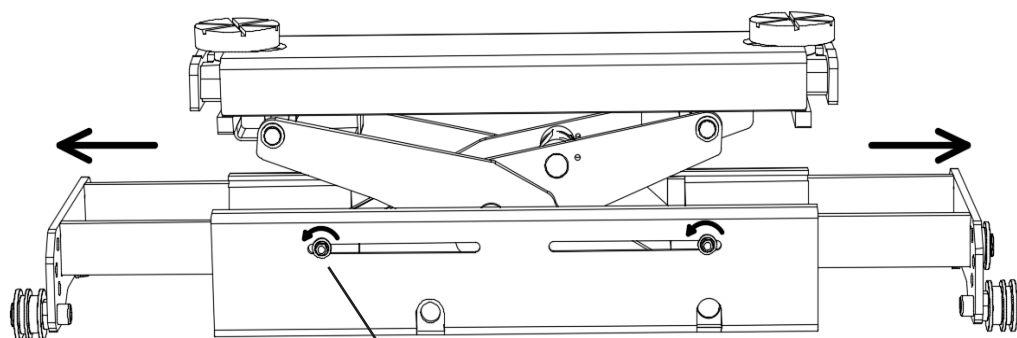

2 parafusos M8*20
Torque: 36Nm

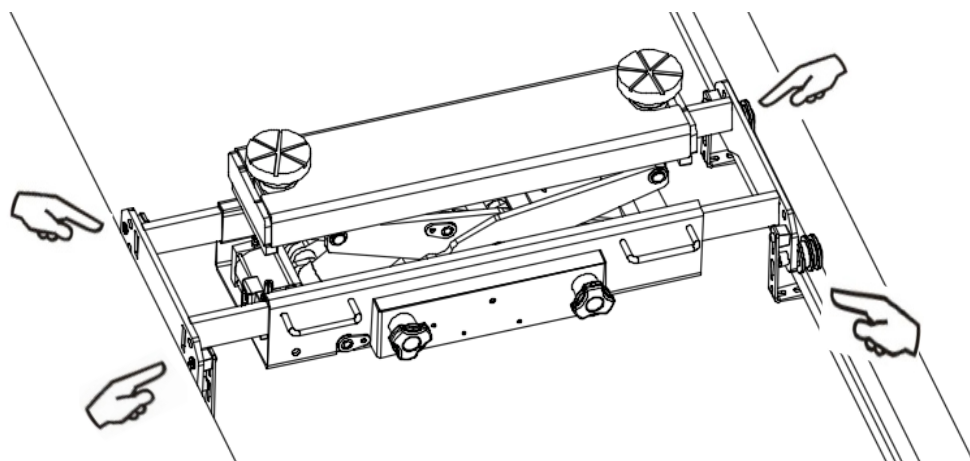
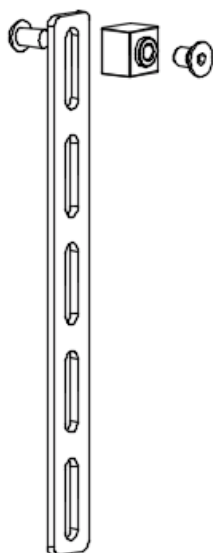
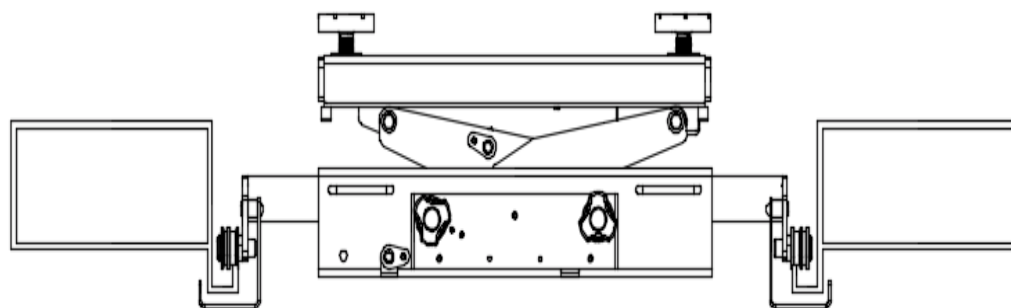

Funcionamento

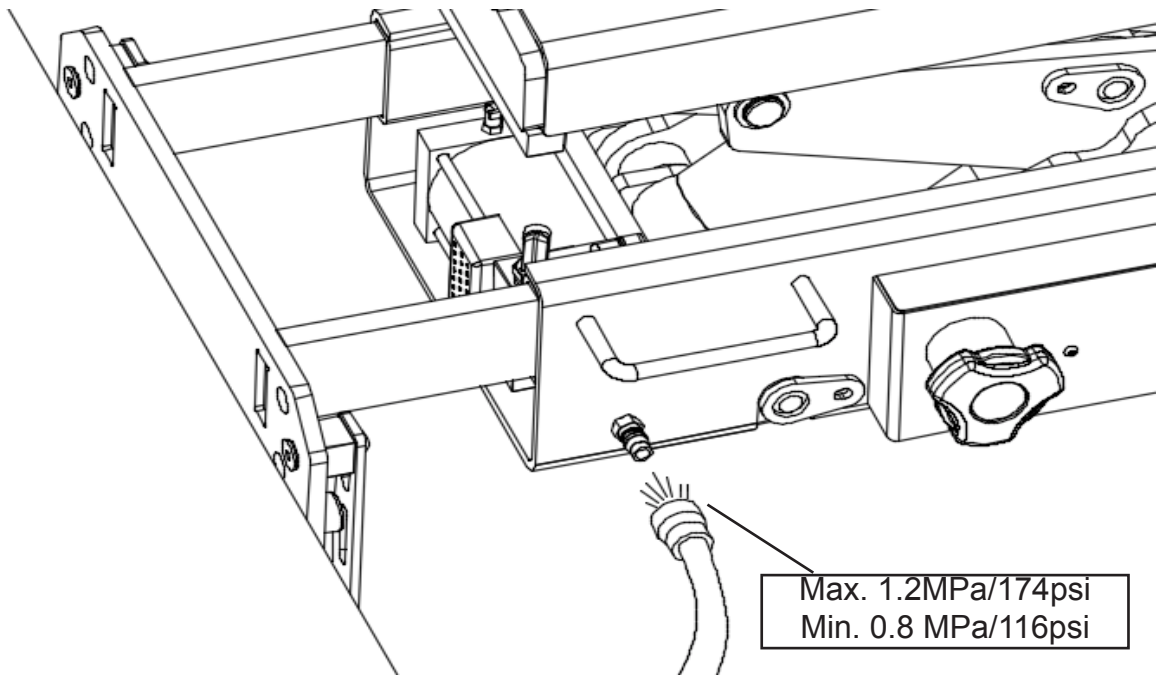

Levantamento

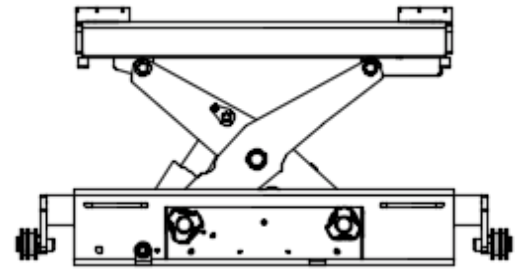
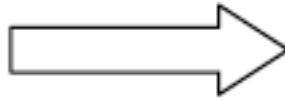

Baixar



+

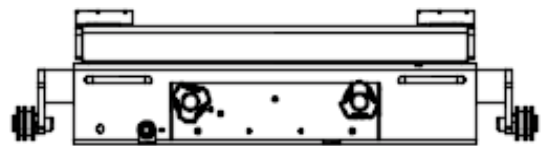

Manutenção

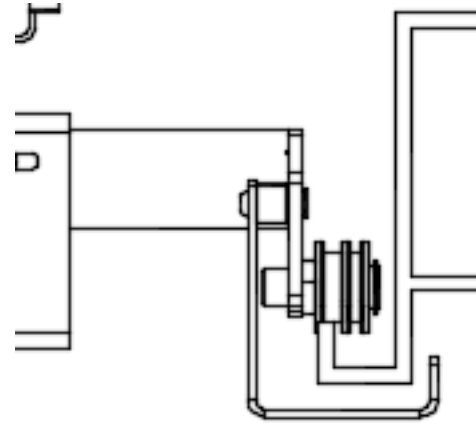
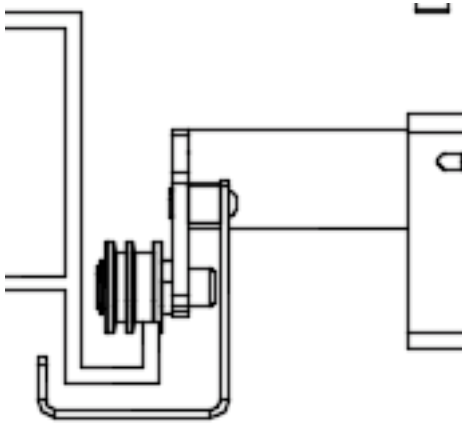
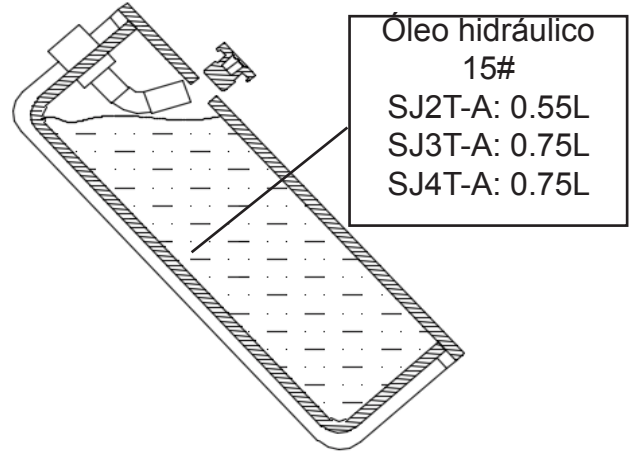
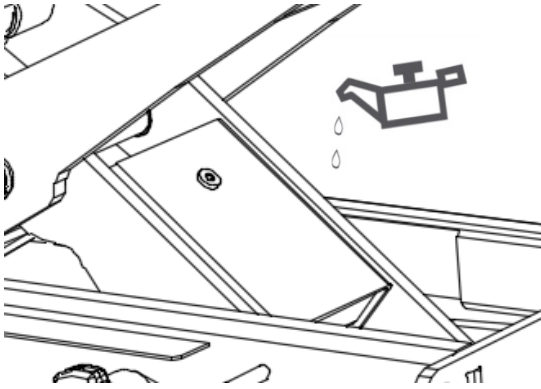

Fuga de óleo

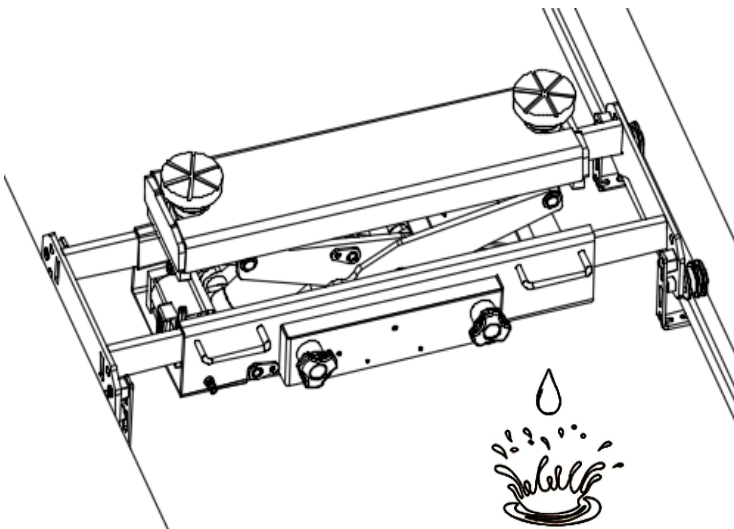

Vedante do cilindro

Depósito de óleo

Bomba pneumática

Tubo de óleo

Conectores

Acessórios

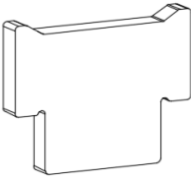
Acessórios para opções			9896
	Extensão 45mm	A11	√
	Extensão 90mm	A12	√
	Sela baixa	A13	√
	Selim com fuso 100mm	A14	√
	Sela em V	A5	
	Suporte de borracha 60mm	A15	√
	Suporte de borracha 80mm	A16	√

Gráfico hidráulico

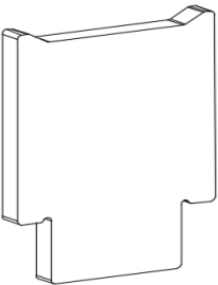
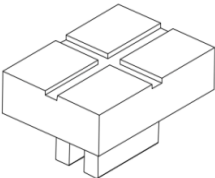
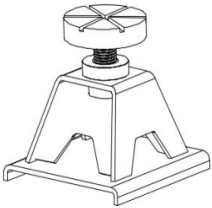
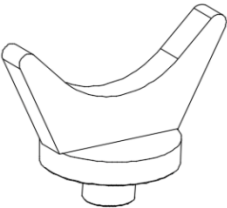
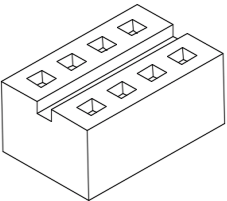
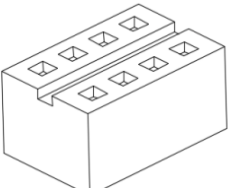